

## ICX Active-9 Zubehör

Für eine flexible und effiziente Münzhandhabung



Verschiedenes Zubehör für einen maximalen Nutzen des Münzsortierers

## Flexibles Münzhandling

Der ICX Active-9 ist der leistungsfähigste Münzsortierer im mittleren Segment auf dem Markt. Er ist für die Verarbeitung von 250'000 Münzen pro Schicht ausgelegt. Neben der Flexibilität der aktiven Sortierung bietet dieser Münzsortierer eine Vielzahl von möglichen Kombinationselementen, womit sich die Lösung Ihren individuellen Geschäftsanforderungen anpasst.

### Übersicht Zubehör

- 1 → Unterstand auf Rollen, mit grossen Behältern oder Beutelhaltern
- 2 → Höhenverstellbarer Unterstand
- 3 → Münzhandhabungssystem, CHS-9
- 4 → Münzlifte in verschiedenen Ausführungen
- 5 → Automatische Münzzuführung
- 6 → Rückweisungsfach mit Abdeckung
- 7 → Verbindungs-kit zum Münzwagen
- 8 → Externer Drucker



*ICX Active-9 kombiniert mit dem CHS-9 System*

## 1 → Unterstand auf Rollen mit grossen Behältern oder Beutelhaltern

Der Unterstand auf Rollen mit grossen Behältern oder Beutelhaltern ist eine kompakte Lösung. Die Arbeitshöhe ermöglicht eine angenehme Bedienung des ICX Active-9. Darüber hinaus verleihen die Rollen der Lösung Mobilität.



## 2 → Höhenverstellbarer Unterstand

Der Bediener kann die Höhe des Unterstands nach seinen Anforderungen regulieren. Dieser ist so konzipiert, dass er sich perfekt mit dem ICX-Active-9 kombinieren lässt, wenn kein zusätzlicher Platz und keine Mobilität verlangt wird. Die Konstruktion aus robustem Stahl ist über Jahre beständig. Dieser Unterstand beinhaltet keine Beutelhalter.

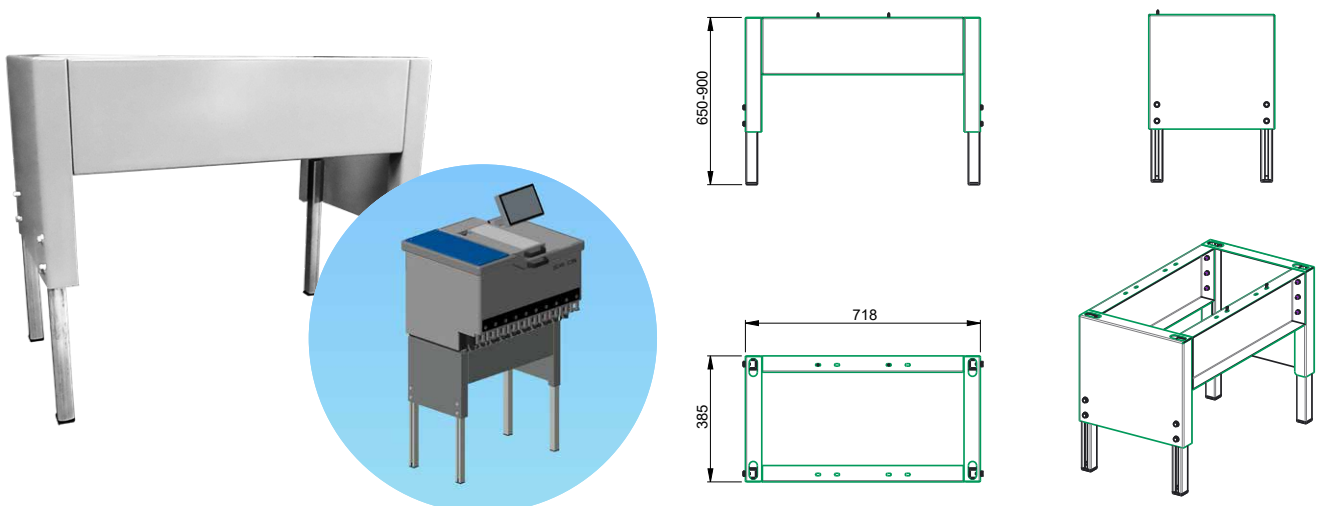

## 3 → Münzhandhabungssystem, CHS-9

Das Münzhandhabungssystem, CHS-9, bewahrt sortierte Münzen in spezifischen und stückelungsreinen Metallkassetten auf. Das neue robuste System ist einfach und effizient. Es erleichtert die Lagerung und den Transport von Münzen. Mit einer minimalen Grundfläche und einem schlichten Design ist die Lösung CHS-9 äusserst praktisch, ohne dabei die Ergonomie zu beeinträchtigen. Das einfach zu integrierende System ist perfekt geeignet für die bequeme Handhabung von kleinen bis mittleren Münzvolumen.



### Parkstation für Kassetten

Mit der Parkstation werden die Kassetten unter einem Münzsortierer an Platz gehalten. Die Station kann bei Nichtgebrauch für eine einfachere Manövrierbarkeit auf einer EU Palette platziert und transportiert werden. Die Rollen sind mit einer leichten Neigung nach hinten positioniert, womit die Kassetten durch ihr eigenes Gewicht in Position gehalten werden. Die Parkstation ist mit Stahlrollen und justierbaren Füßen ausgestattet.



### Kassetten für Münzen

Speziell konstruierte Kassetten mit Geräuschkämpfung und Schiebetür. Die Kassetten sind kompatibel mit dem SCAN COIN Münzlift.



### Adapterplatte für Münzlifte

Selbstjustierende Adapterplatte mit Leitblechen für einfaches Andocken am Münzlift. Ein Sicherheitsschalter erkennt eine vorhandene Kassette. Der Münzlift startet nicht ohne Kassette. Die Adapterplatte ist mit allen Modellen der 3365 Serie kompatibel.



### Transportwagen für Kassetten

Der Transportwagen dient dazu, die Kassetten zur Parkstation oder zum Münzlift zu transportieren. Rastbolzen und ein rückseitiger Anschlag halten die Kassetten in Position. Ausgestattet mit Stahlrollen, vorderseitig Bockrollen und rückseitig arretierbare Schwenkrollen, für wendiges Manövrieren und stabiles Arretieren bei einem Münzlift.

### CHS-9 KONZEPT



Leere Kassetten

### Artikel Nr.

011-009700-000	CHS-9 Set, 1 Parkstation, 1 Transportwagen, 1 Adapter und 9 Kassetten
011-009355-001	CHS-9, Parkstation
011-009340-001	CHS-9, Kassette
011-009356-001	CHS-9, Transportwagen
011-009555-000	CHS-9, Sortorex Kit (Tisch, Fülltrichter)
011-009555-000	CHS-9, ICX-9 Kit (Tisch, Fülltrichter)

## 4 → Münzlifte

Münzlifte transportieren grosse Mengen an losen Münzen in die ICX Active-9 für eine maximale Effizienz. Das Portfolio umfasst diverse Kits basierend auf den nachfolgend präsentierten Modellen. Die verfügbaren Münzlifte sind standardmässig ausgestattet mit einem fixen Trichter (SC-93420, SC-93500) oder können mit einem mobilen Münzwagen für den Innenbereich (SC-93400) oder den Aussenbereich (SC-9360, SC-9365) kombiniert werden.

### Flexible Lösung

Rechts sehen Sie die Münzlifte mit einem festen Trichter in zwei verschiedenen Versionen, je nach erforderlichem Münz volumen. Unten ist der Lift mit einem Münzwagen illustriert.

Der flexible Münzlift kann auf beiden Seiten des ICX Active-9 positioniert werden. Weiter kann er mit dem Münzfördersystem SC-93770 verbunden werden (siehe folgende Seiten).

Der Zugang für Wartungsarbeiten ist unabhängig von der Positionierung des Münzlifts gewährleistet.

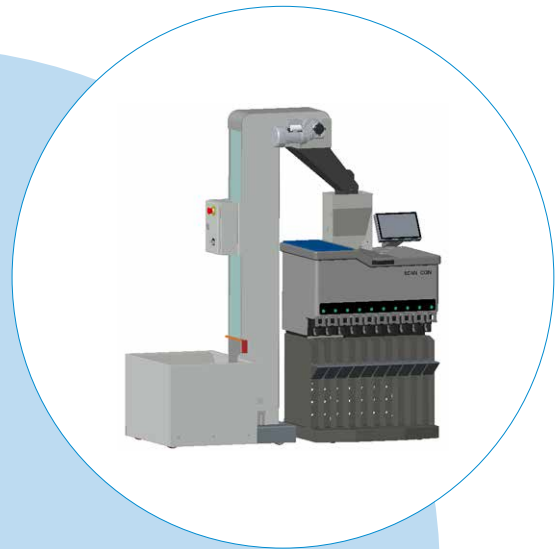

#### Artikel Nr. und Spezifikationen:

*(Die Kits umfassen die ICX Active-9 und den gewählten Münzlift)*

Kit 1 (011-009859-001): Münzlift SC-93365, Schütte, Kunststoffschütte

Kit 2 (011-009859-002): Münzlift-Kit - ICX, SC-93420, Schütte, Kunststoffschütte

Kit 4 (011-009859-004): Münzlift-Kit - ICX, SC-93500, Schütte, Kunststoffschütte

# SCAN COIN

## 5 → Automatische Münzzuführung

Die automatische Münzzuführung verbessert die Effizienz des Münzflusses und entlastet den Bediener. Das Anheben des Standard-Münzschachts entfällt, da die Münzen automatisch in die ICX Active-9 transportiert werden. Das erspart wiederholtes schweres Heben und macht die Handhabung der Maschine für den Bediener weniger aufwendig. Die Zuführung wird über einen Niveausensor gesteuert. Und nicht zuletzt erhalten Sie einen zusätzlichen Liter Münzvolumen, was die Effizienz des Münzsortierprozesses weiter erhöht. Die Münzzuführung fasst insgesamt 4,5 Liter Münzen.

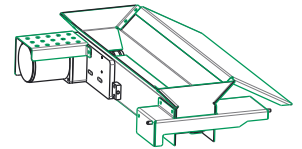
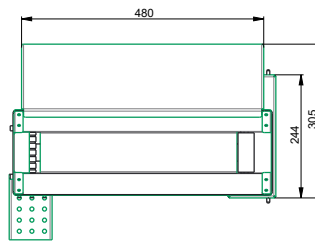
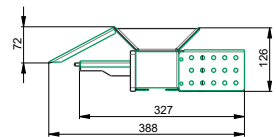
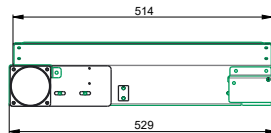

Artikel Nr.

011-009884-000 Münzzuführung

## 6 → Rückweisungsfach mit Abdeckung

Nicht akzeptierte Münzen werden automatisch dem Rückweisungsfach zugewiesen. Der zusätzliche Vorteil dieser Option besteht darin, dass das Rückweisungsfach bei laufender Maschine entleert werden kann, ohne dass die Maschine angehalten werden muss. Die obere Abdeckung lässt sich abmontieren. Das Fach ist aus robustem Stahl gefertigt und lässt sich leicht installieren.

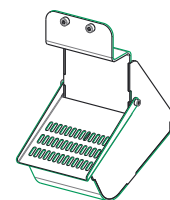
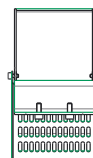
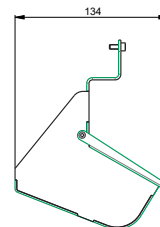
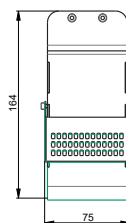

Artikel Nr.

011-009735-001 Rückweisungsfach mit Abdeckung

## 7 → Verbindungs-Kit zum Münzwagensystem, SC-93770

Das Fördersystem verarbeitet mittlere bis grosse Mengen an Münzen, nachdem diese vom leistungsfähigen ICX Active-9 sortiert wurden. Jede sortierte Stückelung wird automatisch zu ihrem spezifischen Münzwagen transportiert. Das System lässt sich an Ihre Bedürfnisse anpassen oder mit einem bereits vorhandenen Münzwagensystem kombinieren.

### Automatische Lösung für einfache Bedienung und Überwachung

Nachdem die Münzen sortiert wurden, fallen sie auf Förderbänder, die jede Stückelung zu ihrem spezifischen Münzwagen transportieren. Sie können ein System für zwei, sechs oder acht Stückelungen wählen. Für maximale Leistung sind mehrere Zubehörteile im Lieferumfang enthalten, wie Unterstand, Tisch, Schaltkasten und Rohre. \*

### Im Verbindungs-Kit enthalten:

- Unterstand
- Tisch
- Schaltkasten
- Rohre

- Gesteigerte Effizienz
- Einfache Bedienung und Überwachung
- Für grosse Münzmengen
- Verbessertes Komfort



\*Münzwagen werden separat bestellt

Artikel Nr.

011-009912-000 Kit SC-93770

## 8 → Externer Drucker

Drucken Sie die Belege der Zählresultate mit einem kompatiblen Drucker.



### Eigenschaften und Nutzen

- Geringer Stromverbrauch, niedrige Betriebskosten
- Unterstützung von seriell, USB, 100M Ethernet Port / Paralleler + USB Port
- Modus der virtuellen seriellen USB-Schnittstelle, bei gleichzeitiger Unterstützung von OPOS-Anwendungen
- 100M Netzwerkschnittstellenkarte für schnellere Verbindung und Drucken
- Unterstützt High-Speed-Download-Druck, Seriendruck mit der höchsten Geschwindigkeit 66%
- Unterstützt 2D-Barcodedruckfunktion (optional)
- Druckwiederherstellung nach einer Netzwerktrennung
- Vereinfachte GB18030 integriert / traditionelle chinesische Schriftzeichenbibliothek
- Integrierter Datenpuffer (Datenempfang während Druckvorgang möglich)
- Möglichkeit der Vergrößerung, Fettdruck und Unterstreichung von Zeichen sowie der Modifikation von Zeilenabständen und Rändern
- Integriertes WEB, direkt über die IE-Druckerkonfiguration
- Unterstützt Netzwerkstatusüberwachung, Multi-Connect Computer Printing
- Kompatibel mit ESC/POS-Emulation, Zeichen pro Zeile und Schriftarten sind optional (Einstellung über DIP-Schalter)
- Unterstützt Druckerauthentifizierung, gebundene Computersoftware

### Spezifikationen

300mm/s Hochgeschwindigkeitsdruck	Dimensionen 180 × 139 × 127 mm (B × T × H)	Gewicht 1.23kg
--------------------------------------	---	----------------